

Genummerde koppen bij elkaar

Samenwerkingsvorm voor de hele klas.

1. De leerlingen krijgen een nummer.

In ieder team heeft iedere leerling een ander nummer.

2. De leerkracht geeft de opdracht.

De leerkracht stelt een vraag of geeft een opdracht waarop maar één antwoord mogelijk is.

3. De leerlingen overleggen in hun groep.

De teams overleggen en zorgen ervoor dat iedereen het antwoord weet.

4. De leerkracht roept een nummer.

De leerlingen van dit willekeurig nummer steken de hand op, om antwoord te kunnen geven.

5. Herhaling en reflectie.

Deze vorm wordt nog meerdere malen herhaald; aan het eind wordt gereflecteerd.

Voorbeelden van Genummerde koppen bij elkaar:

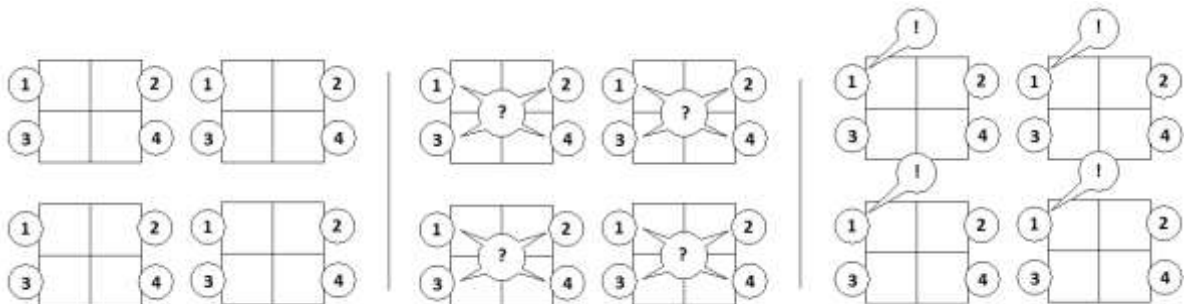

Deze structuur zorgt voor positieve wederzijdse afhankelijkheid, voor simultane actie en voor individuele aanspreekbaarheid. De leerlingen kunnen zich niet afhankelijk opstellen van de beste presteerder, die al het werk doet. Ze moeten namelijk allemaal het antwoord weten of weten hoe ze er aan moeten komen als ze zeker willen zijn van waardering.

Je zou deze samenwerkingsvorm kunnen gebruiken bij:

- Taal: Corrigeer een foutief geschreven zin.
- Rekenen: Verdeel in breuken met behulp van een breukendoos.
- Zaakvakken: Plaats de juiste persoon bij de juiste gebeurtenis.